



ТЕЛЕСКОПИЧЕСКИЕ ПОГРУЗЧИКИ | 550-80/560-80

Мощность двигателя: 97 кВт (130 л.с.) Грузоподъёмность: 4999 - 6000 кг Высота подъёма: 8.1 м



ГАБАРИТНЫЕ РАЗМЕРЫ

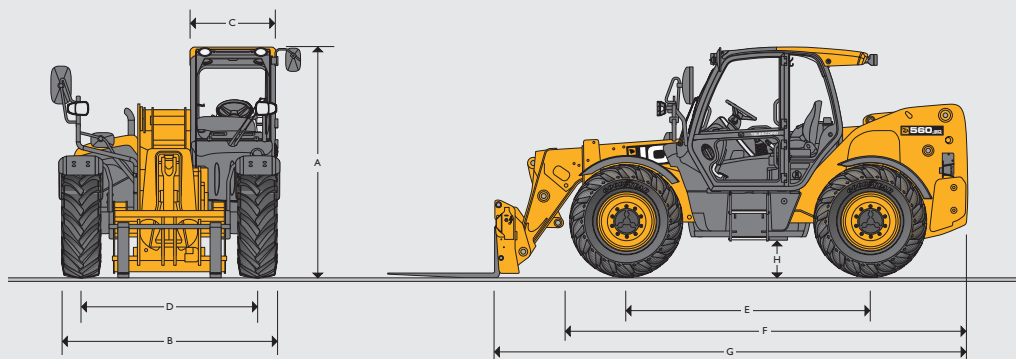

Модель	550-80	560-80
A Габаритная высота*	м	2.59
B Габаритная ширина (по шинам)*	м	2.54
C Внутренняя ширина кабины	м	0.94
D Колея по передним колесам	м	1.98
E Колёсная база	м	2.75
F Габаритная длина до передних шин	м	4.42
G Габаритная длина до каретки	м	5.27
H Дорожный просвет	м	0.4
Радиус поворота (по наружному колесу)	м	4.1
Угол поворота каретки на себя	град.	47
Угол поворота каретки от себя	град.	33
Эксплуатационная масса**	кг	10750
Шины	440/80 R24 480/80 R26 500/70 R24	480/80R26 500/70 R24

* В зависимости от установленных шин.

** В зависимости от установленных шин и спецификации машины.

ДВИГАТЕЛЬ

Экологический класс		Tier 3
Производитель		JCB
Рабочий объём	л	4.4
Кол-во цилиндров		4
Диаметр цилиндра	мм	103
Ход поршня	мм	132
Наддув		Турбонаддув с промежуточным охлаждением
Мощность при 2200 об/мин	кВт (л.с.)	97 (130)
Крутящий момент при 1500 об/мин	Нм	532

ДИАГРАММА ГРУЗОПОДЪЁМНОСТИ

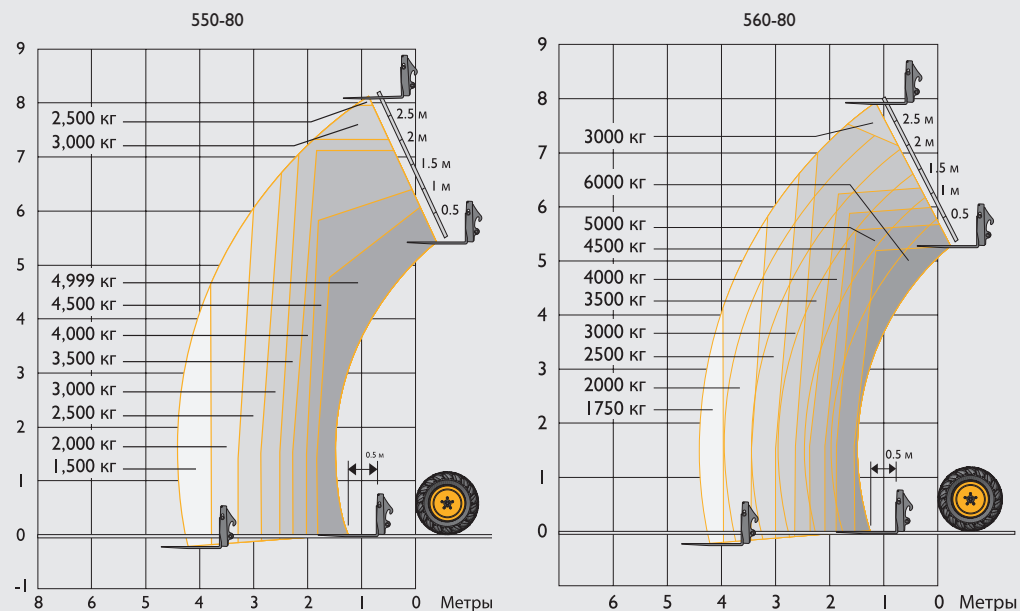

Модель	550-80	560-80
Максимальная грузоподъёмность	кг	4999
Грузоподъёмность на максимальной высоте	кг	2500
Грузоподъёмность при полном вылете	кг	1500
Высота подъёма	м	8.1
Вылет при максимальной высоте подъёма	м	0.97
Максимальный вылет	м	4.47
Вылет с нагрузкой в 1 т	м	4.47
Высота укладывания	м	7.45

Диаграмма грузоподъёмности получена в соответствии со стандартом ISO 22915-14:2010.

ТРАНСМИССИЯ

Гидромеханическая полуавтоматическая 4-х ступенчатая трансмиссия JCB Powershift с переключением передач под нагрузкой. Выбор передач осуществляется вручную при помощи барабанного переключателя расположенного на рулевой колонке. Максимальная скорость - 20 км/ч (цельные шины), 36 км/ч (шины 24"), 40 км/ч (шины 26"). Постоянный полный привод (опция - отключение полного привода). Оба управляемых ведущих моста с пропорциональными дифференциалами.

ЭЛЕКТРИЧЕСКАЯ СИСТЕМА

Напряжение	В	12
Ток генератора	А	95
Ёмкость аккумуляторной батареи	Ач	120

Подготовка под установку полного набора дорожного освещения. Фонарь заднего хода. Указатели поворота. Аварийная сигнализация. Сигнал заднего хода.

ГИДРАВЛИЧЕСКАЯ СИСТЕМА

Рабочее давление	бар	260
Производительность насоса	л/мин	140
Тип насоса	Аксиально-поршневой	
Органы управления	Многофункциональный джойстик – электрогидравлическое сервоуправление	

ЗАПРАВочНЫЕ ёмкости

Топливный бак	л	146
Гидравлический бак	л	113
Масляный поддон двигателя	л	14
Система охлаждения двигателя	л	23

ТОРМОЗНАЯ СИСТЕМА

Рабочий тормоз: с гидравлическим приводом, саморегулирующийся, многодисковый мокрого типа в переднем и заднем мосту.

Стояночный тормоз: с ручным приводом, дисковый, мокрого типа.

Отключаемый привод трансмиссии при нажатии педали рабочего тормоза.

СТРЕЛА И КАРЕТКА

Стрела изготавливается из высокопрочной стали. Низкая потребность в обслуживании; прочные износостойкие направляющие накладки. Быстросъемная каретка JCB Q-fit с механическим ручным приводом стопорных пальцев, с возможностью установки паллетных вилок и широкого перечня различного навесного оборудования. Гидролиния в стандарте.

ГИДРОЗАМКИ

Установлены на гидропривод наклона каретки, выдвижения и подъема стрелы.

УРОВЕНЬ ВИБРАЦИИ

Уровень вибрации тела оператора	0,42 м/с ²	Измерение в соответствии с ISO 2631-1:1997
---------------------------------	-----------------------	--

РУЛЕВОЕ УПРАВЛЕНИЕ

Гидрообъемного типа с приводом на оба моста. Режимы рулевого управления: два управляемых колеса, след в след, крабовый ход. Переключение между режимами осуществляется с помощью электронного переключателя в кабине с функцией автоматического выравнивания колес.

КАБИНА

Безопасная и комфортабельная кабина соответствует требованиям защиты от опрокидывания (ROPS) ISO 3471 и падающих объектов (FOPS) ISO 3449. Тонированные стекла по всему периметру с многослойным лобовым и панорамным стеклом на крыше. Защитная решетка на крыше. Омыватель, стеклоочиститель, отопитель и антизапотеватель на ветровом, заднем и панорамном стекле. Открываемое заднее окно. Система аудио-визуальной сигнализации температуры охлаждающей жидкости, наличия воды в топливе, падения давления масла в системе смазки двигателя, засорении воздушного фильтра, низкого заряда АКБ, перегрева масла и превышения давления в трансмиссии. Индикация наличия давления в тормозной системе, счетчик моточасов и спидометр. Индикация температуры двигателя, уровня топлива и часы. Регулируемая рулевая колонка. Напольная педаль акселератора. Регулируемое сиденье. Система контроля грузового момента с монитором, расположенным на уровне глаз оператора.

Управление рабочим оборудованием: многофункциональный электрогидравлический серводжойстик в кабине, с переключателем выбора направления движения, кнопкой отключения трансмиссии, пропорциональным управлением выдвижения/втягивания стрелы и дополнительной гидроразводкой.

ОПЦИИ

Фонари рабочего освещения на стреле, дорожное освещение, проблесковый маячок (на магнитном основании или складываемый), огнетушитель, подогрев стекла, защитная решетка на лобовое стекло, защита на крышу, защита трансмиссии, топливного бака, отключение полного привода, индикаторы положения колесных гаек, вторая гидролиния, реверсивный вентилятор, кондиционер, подогреватель охлаждающей жидкости, теплозащитный кожух на выхлопной тракт, биоразлагаемое гидравлическое масло.

Сиденье с механическим или пневматическим подпрессориванием.



ОДНА КОМПАНИЯ — СВЫШЕ 300 МОДЕЛЕЙ МАШИН

Ближайший дилер JCB

Телескопический погрузчик JCB 550-80/560-80

Полная мощность: 97 кВт (130 л.с.)

Грузоподъёмность: 4999 - 6000 кг Максимальная высота подъёма: 8,1 м

JCB Sales Limited, Rocoeter, Staffordshire, United Kingdom (Великобритания) ST14 5JP

Телефон: +44 (0)1889 590312, эл. почта: salesinfo@jcb.com

Информацию о других продуктах в модельном ряду можно загрузить на веб-сайте: www.jcb.ru

© JCB Sales, 2017. Все права защищены. Категорически запрещается полное или частичное воспроизведение, сохранение в информационно-поисковых системах или передача в любой форме и любым способом, в том числе электронное, механическое воспроизведение и сканирование данной публикации без предварительного разрешения JCB Sales. Сведения об эксплуатационной массе, размерах, грузоподъёмности и других технических характеристиках в данной публикации представлены исключительно в ознакомительных целях — характеристики конкретной машины могут отличаться от указанных. Поэтому не следует полагаться на эти данные, определяя пригодность машины для конкретного применения. Необходимые указания и рекомендации можно получить у дилера компании JCB. Компания JCB оставляет за собой право вносить изменения в технические характеристики машин без предварительного уведомления. Иллюстрации и технические характеристики могут включать дополнительное оборудование и оснащение. Логотип JCB — зарегистрированный товарный знак компании J. C. Bamford Excavators Ltd.

9999/TBC ru-RU 11/17 Выпуск I (ТЗ)

