



## ГУСЕНИЧНЫЙ ЭКСКАВАТОР | JS205 SC/LC/NLC

Мощность двигателя: 104 кВт (140 л. с.) Емкость ковша: 0,9 – 1,02 м<sup>3</sup> Эксплуатационная масса: 21 000 – 21 500 кг



## СИЛА ВНУТРИ И СНАРУЖИ

ПРЕЖДЕ ЧЕМ ПОКУПАТЬ ЭКСКАВАТОР, СЛЕДУЕТ УБЕДИТЬСЯ, ЧТО ОН ДОСТАТОЧНО НАДЕЖЕН ДЛЯ ВЫПОЛНЕНИЯ ВСЕХ НЕОБХОДИМЫХ ЗАДАЧ. К СЧАСТЬЮ, ПРОЧНОСТЬ И НАДЕЖНОСТЬ ЯВЛЯЮТСЯ НЕОТЪЕМЛЕМЫМИ ХАРАКТЕРИСТИКАМИ МАШИН JCB JS205.



Мы проводим проектирование с помощью расчетов методом конечных элементов и тщательно тестируем основные компоненты на прочность для обеспечения их долговечности.



### Стрела и рукоять

**1** Мы разработали совершенно новые стрелу и рукоять, которые состоят из секций увеличенного размера, обеспечивающих повышенную долговечность и прочность.

Благодаря надежным литым оголовкам и втулкам шарниров достигается исключительная прочность новой стрелы и рукояти модели JS205.

**2** Наши современные процессы производства и сборки гарантируют высокую точность и качество компонентов.

### Компоненты

**3** При сборке экскаваторов JCB JS205 используются лучшие в отрасли компоненты, в том числе гусеничный движитель Verco, насосы гидравлической системы Kawasaki, двигатель Cummins и гидрораспределители Kayaba.





## Структурная прочность

**4** Новый экскаватор JS205 оснащен усиленной X-образной центральной рамой со скошенными боковыми рамами гусеничной тележки, которые предотвращают налипание материала. В конструкции рамы удлиненной ходовой тележки предусмотрено усиление кронштейнов натяжных колес дополнительными ребрами жесткости.

**5** Коробчатая конструкция поворотной платформы обеспечивает повышенную прочность и снижение напряжений. Кроме того, она устойчива к ударным воздействиям.

**6** Высокопрочная поворотная платформа модели JS205 обеспечивает максимальную долговечность и несущую способность конструкции.

**7** Жесткая, прочная конструкция дверей гарантирует высокую надежность.

**8** Установленная защита днища снижает риск повреждения основных компонентов.

**9** Защитная пластина и износостойкие ребра на рукояти позволяют избежать повреждений.



**Опора поворотной платформы JCB JS205 приварена как к верхней, так и к нижней части рамы ходовой тележки.**



4

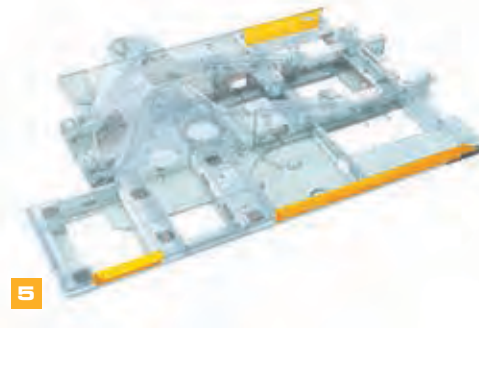

5



6



7



# МАКСИМУМ ПРОИЗВОДИТЕЛЬНОСТИ, МИНИМУМ ЗАТРАТ

**СЕЙЧАС КАК НИКОГДА ВАЖНО ЭКОНОМИТЬ ДЕНЬГИ И ВРЕМЯ; МОДЕЛЬНЫЙ РЯД JCB JS205 ПОМОГАЕТ ВЫПОЛНИТЬ ОБЕ ЭТИ ЗАДАЧИ.**

## Повышенная мощность

**1** Благодаря усилию отрыва на ковше 129,5 кНм и усилию отрыва на рукояти 114,7 кНм экскаватор JS205 может быстро выполнять работу даже на очень твердых породах.

**2** Совмещение операции перемещения при одновременном выполнении экскавационных работ осуществляется быстро и плавно благодаря удобному многофункциональному управлению.

## Эффективность

За счет современной гидравлической системы новая модель JS205 обладает высокой топливной экономичностью, так как используется только необходимая мощность.

Оптимизированные параметры гидравлического насоса и улучшенная конфигурация золотников гидрораспределителя обеспечивают подачу лишь необходимого потока, предотвращая излишние затраты энергии.

**3** Проверенный временем эффективный двигатель Cummins спроектирован и изготовлен для работы в любых климатических условиях. Механический двигатель с увеличенной продолжительностью безотказной работы, который лучше подходит для топлива и воздуха низкого качества, обеспечивает надежность и долговечность модели JS205.



2



1



3

Благодаря двум режимам работы можно оптимизировать мощность и экономичность экскаватора JS205. В экономичном режиме сокращается расход топлива без значительного снижения производительности, а в режиме повышенной мощности увеличивается мощность двигателя и подача насоса для быстрой высокоэффективной работы.



## Устойчивость, гидравлическая система и навесное оборудование

- 4** Инновационная система рециркуляции гидравлической жидкости позволяет маслу циркулировать между штоковой и поршневой полостями гидроцилиндров для снижения времени циклов и расхода топлива.
- 5** Для обеспечения универсальности JCB предлагает дополнительную гидрочасть для гидромолотов.
- 6** Демпфирование гидроцилиндров стрелы и рукояти предотвращает возникновение ударных нагрузок, защищая машину и повышая комфорт оператора.
- 7** Экскаватор JCB JS205 оборудован прочной, устойчивой рабочей платформой, что сокращает время цикла.



6

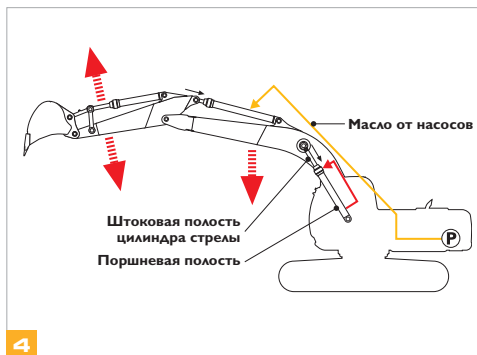

4



5



7



7

## МАКСИМАЛЬНЫЙ КОМФОРТ

ЭКСКАВАТОРЫ JCB JS205 СОЗДАНЫ С РАСЧЕТОМ НА ОБЕСПЕЧЕНИЕ МАКСИМАЛЬНОГО КОМФОРТА, ЭРГОНОМИЧНОСТИ, ПРОСТОТЫ ЭКСПЛУАТАЦИИ И УДОБСТВА УПРАВЛЕНИЯ. РАБОТА НА ЭКСКАВАТОРАХ УДОБНА ДЛЯ ОПЕРАТОРОВ И ВЫГОДНА ДЛЯ ВАС, ВЕДЬ ПРОСТОТА УПРАВЛЕНИЯ ОЗНАЧАЕТ ВЫСОКУЮ ПРОИЗВОДИТЕЛЬНОСТЬ.



### Улучшенная обзорность

- 1 Машины JCB JS205 имеют превосходную круговую обзорность, обеспечивающую безопасность рабочей среды.
- 2 Обзорность при работе на высоте улучшена за счет дополнительного панорамного остекления в верхнем углу кабины.
- 3 Низкая линия капота JS205 обеспечивает превосходную обзорность сзади.





## Удобство управления

**4** Удобные, легкие и интуитивные органы управления повышают комфорт оператора и производительность.

## Повышенная комфортность

**5** Кабина модели JS205 представляет собой комфортабельное рабочее место, благодаря чему повышается производительность труда оператора. Сзади в ней установлен укладочный ящик, а также предусмотрены держатели для бутылки и документов.

**6** Кабина JCB JS205 крепится к раме поворотной платформы через 6 резиновых подушек для максимального снижения шума и вибрации.

**7** Большая площадь пола и крупные педали с хорошим сцеплением с обувью обеспечивают удобство и точность управления движением.

**8** Новая модель JS205 оснащена регулируемым креслом с удобными подлокотниками, что позволяет оператору работать с комфортом в течение всего дня.

**9** Люк в крыше и заднее раздвижное окно обеспечивают превосходную вентиляцию в кабине.

**10** По дополнительному заказу устанавливается кондиционер.

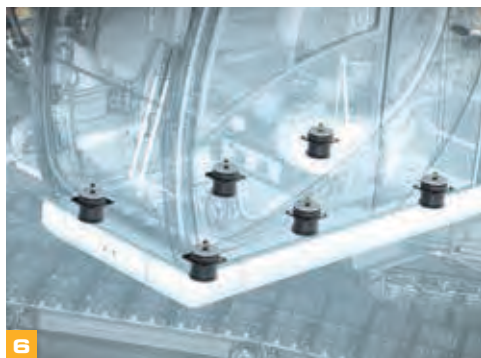

6



7



9



10



Кабина и органы управления JS205 обладают широким спектром настроек, что позволяет легко подобрать их оптимальное рабочее положение.

5

# МЕНЬШЕ ОБСЛУЖИВАНИЯ, БОЛЬШЕ РАБОТЫ

МЫ СОЗДАЛИ JCB JS205 ПРОСТЫМ И НЕПРИХОТЛИВЫМ В ОБСЛУЖИВАНИИ. БЛАГОДАРЯ ЭТОМУ ЭКСКАВАТОРЫ ДОСТУПНЫ, ЭФФЕКТИВНЫ И ВЫСОКОПРОИЗВОДИТЕЛЬНЫ. МЫ ПОМОГАЕМ ВАМ ПОЛУЧИТЬ МАКСИМУМ ВЫГОДЫ ОТ ИСПОЛЬЗОВАНИЯ НАШИХ МАШИН.

## Главное — удобство

**1** Воздушный фильтр в машине JS205 легко заменяется. Радиальное уплотнение обеспечивает герметичность и безошибочную установку. Элемент из провололочной сетки разработан в расчете на удобство хранения, транспортировки и очистки.

**2** Расположение фильтров в машинах JCB JS205 ускоряет и облегчает техническое обслуживание.

**3** Механический двигатель экскаватора JS205 оснащен ТНВД для прямого впрыска топлива, благодаря чему достигается непревзойденная простота обслуживания и надежность.



Благодаря использованию бронзовых втулок с графитовыми включениями смазочные интервалы стрелы и рукояти машин JS205 были увеличены до 1000 часов при работе в нормальных условиях.

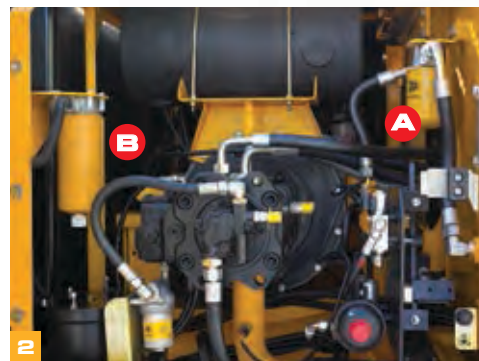

(А) Фильтры гидравлического масла (В) Топливный фильтр





ИНТЕРВАЛЫ ОБСЛУЖИВАНИЯ	
Масло двигателя и масляный фильтр	Каждые <b>250</b> часов
Гидравлическая жидкость	Каждые <b>5000</b> часов
Фильтр гидравлического масла	Каждые <b>500</b> часов

## Всё под рукой

**4** Чтобы сократить простои до минимума, новый высокопроизводительный топливный фильтр - влагоотделитель предварительной очистки удаляет пыль и загрязнения, предотвращая засорение основных топливных фильтров тонкой очистки.

**5** На приборной панели предусмотрены следующие звуковые и визуальные сигналы: низкий уровень охлаждающей жидкости, засорение воздушного фильтра, высокая температура гидравлического масла.

**6** Радиатор двигателя и системы охлаждения гидравлики на машинах JCB JS205 расположены рядом друг с другом, поэтому их индивидуальное обслуживание и очистка выполняются очень легко.

**7** Фильтр предварительной очистки воздуха предотвращает проникновение пыли в двигатель и сокращает стоимость обслуживания благодаря увеличению срока службы воздушного фильтра и двигателя.



5



4



6



7



Точки смазки на машинах JCB JS205 централизованы для удобства и безопасности доступа.

Капот машин JCB JS205 легко открывается и закрывается с помощью пневматических цилиндров, а большие и широкие отсеки для обслуживания обеспечивают превосходный доступ к компонентам.

## LIVELINK — УМНЫЙ ПОМОЩНИК

LIVELINK — ЭТО ИННОВАЦИОННАЯ ТЕЛЕМАТИЧЕСКАЯ СИСТЕМА, ПОЗВОЛЯЮЩАЯ УДАЛЕННО УПРАВЛЯТЬ МАШИНАМИ JCB ЧЕРЕЗ ИНТЕРНЕТ, ЭЛЕКТРОННУЮ ПОЧТУ ИЛИ МОБИЛЬНЫЙ ТЕЛЕФОН. СИСТЕМА ПРЕДОСТАВЛЯЕТ ДОСТУП К РАЗЛИЧНОЙ ПОЛЕЗНОЙ ИНФОРМАЦИИ О МАШИНАХ, ХРАНЯЩЕЙСЯ В ЗАЩИЩЕННОМ ЦЕНТРЕ, ВКЛЮЧАЯ ПРЕДУПРЕЖДЕНИЯ О НЕПОЛАДКАХ И ЖУРНАЛ СОБЫТИЙ.



LIVE LINK

### Удобство слежения за техническим обслуживанием

Удобство управления техническим обслуживанием — точный контроль моточасов и уведомлений о техобслуживании упрощают планирование техобслуживания, а сведения о местоположении машин в реальном времени помогают эффективно управлять парком. Также доступны критически важные предупреждения о работе машин и журнальные записи о техническом обслуживании.



### Безопасность

Система Livelink в реальном времени предупреждает о выходе машины за пределы предварительно заданной рабочей зоны, а также о ее несанкционированном использовании в нерабочее время.





## ДОПОЛНИТЕЛЬНЫЕ ПРЕИМУЩЕСТВА

КОМПАНИЯ JCB ОКАЗЫВАЕТ ПЕРВОКЛАССНУЮ ПОДДЕРЖКУ СВОИМ ЗАКАЗЧИКАМ ПО ВСЕМУ МИРУ. ГДЕ БЫ ВЫ НИ НАХОДИЛИСЬ, КАКОЙ БЫ ВОПРОС У ВАС НИ ВОЗНИК, МЫ БЫСТРО ПРИБУДЕМ НА МЕСТО И ПОМОЖЕМ ОБЕСПЕЧИТЬ РАБОТУ ВАШИХ МАШИН СООТВЕТСТВЕННО ИХ ПОЛНОМУ ПОТЕНЦИАЛУ.



1



2



3

1 Техническая поддержка JCB может обеспечить мгновенную связь с экспертами завода независимо от времени суток, а отделы финансирования и страхования компании всегда готовы быстро предоставить гибкие и конкурентоспособные ценовые предложения.

2 Глобальная сеть центров поставки запчастей JCB представляет собой еще один пример высокой эффективности. Наличие 16 региональных центров позволяет нам доставить 95 % всех запчастей в любую точку земного шара в течение 24 часов. Оригинальные запчасти JCB спроектированы так, чтобы работать в гармонии с вашей машиной, обеспечивая при этом оптимальную эффективность и производительность.

3 Программа JCB Assetcare предлагает варианты продления полной гарантии и соглашений об обслуживании, а также договоры на проведение обслуживания и ремонта. Независимо от выбранных вами услуг наши группы технического обслуживания, находящиеся по всему миру, быстро и качественно выполняют ремонтные работы по гарантии, проведут техобслуживание по приемлемым расценкам и предоставят запрошенные ценовые предложения.

*Примечание. Система JCB LIVELINK и расширенная гарантия JCB ASSETCARE могут быть недоступны в вашем регионе. Для получения дополнительных сведений обратитесь к местному дилеру JCB.*

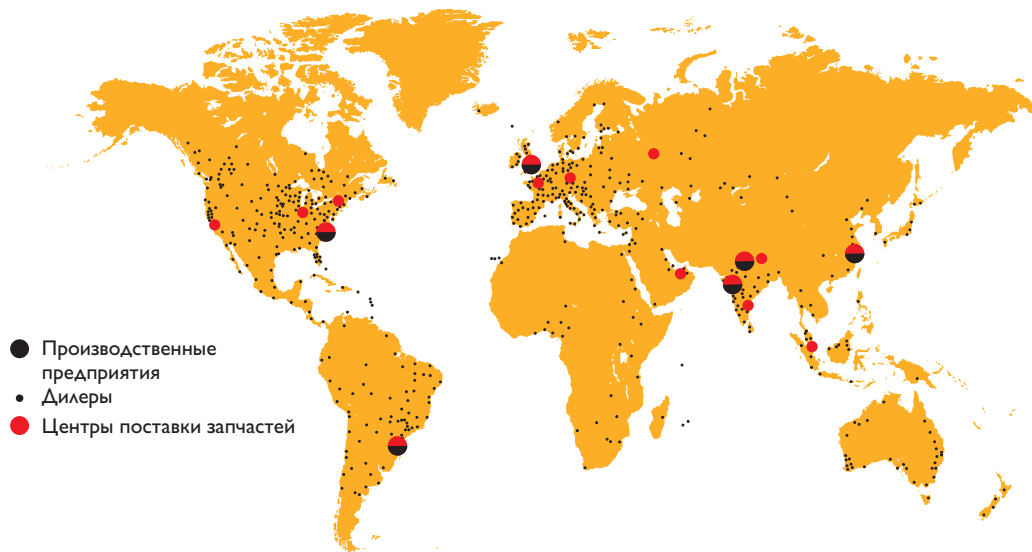

ГАБАРИТНЫЕ РАЗМЕРЫ

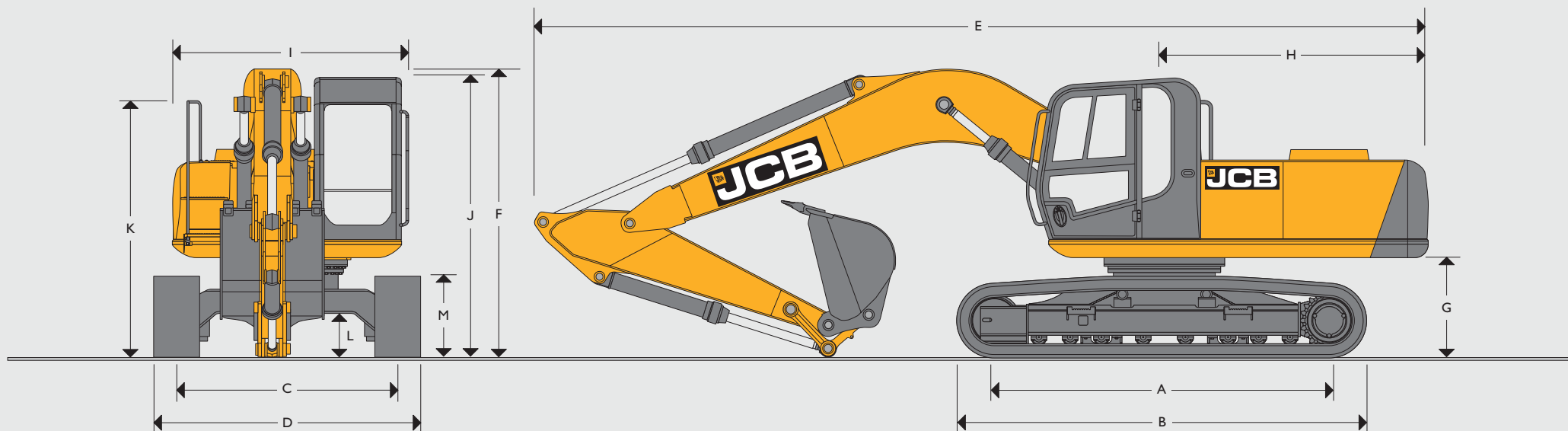

ГАБАРИТНЫЕ РАЗМЕРЫ

		LC	SC	NLC	
A	Опорная длина гусеничного движителя	мм	3660	3660	
B	Длина гусеничного движителя	мм	4460	4460	
C	Ширина колеи	мм	2390	1990	
D	Ширина с учетом гусениц	мм	2990	2490	
G	Просвет под противовесом	мм	1079	1079	
H	Радиус выноса задней части	мм	2825	2825	
I	Ширина поворотной платформы	мм	2549	2549	
J	Высота по кабине	мм	3060	3060	
L	Дорожный просвет	мм	435	435	
M	Высота гусениц	мм	885	885	
Стрела 5,7 м					
<b>Длина рукояти</b>		<b>2,4 м</b>	<b>3,0 м</b>	<b>2,4 м</b>	<b>3,0 м</b>
E	Транспортная длина	мм	9634	9634	9562
F	Транспортная высота	мм	3122	3122	3122



ДВИГАТЕЛЬ	
Модель	CUMMINS 6BT 5.9C
Тип	Четырехтактный рядный шестицилиндровый дизельный двигатель с турбонаддувом, жидкостным охлаждением и прямым впрыском.
Полная мощность	104 кВт (140 л. с.)
Рабочий объем	5,88 литра
Фильтрация воздуха	Двухступенчатый воздушный фильтр сухого типа и фильтр предварительной очистки
Охлаждение	Жидкостное охлаждение с помощью мощного радиатора
Стартер	24 В
Генератор	24 В, 75 А

ХОДОВАЯ ЧАСТЬ	
Варианты траков	500, 600, 700 и 800 мм
Поддерживающие и опорные катки	Термообработанные, герметизированные, смазанные
Регулировка натяжения гусениц	С помощью цилиндров со смазкой
Натяжное колесо	Герметизированное, смазанное, с усиленной пружиной
Кол-во направляющих гусениц	По 2 с каждой стороны
Кол-во опорных катков	7 с каждой стороны (SC), 8 с каждой стороны (LC и NLC)
Кол-во поддерживающих катков	Два на сторону
Кол-во траков гусеницы	49 с каждой стороны (LC и NLC), 46 с каждой стороны (SC)

ЗАПРАВОЧНЫЕ ЕМКОСТИ		
Топливный бак	л	343
Охлаждающая жидкость двигателя	л	25,5
Система смазки двигателя	л	19
Гидравлическая система	л	203
Гидравлический бак	л	120
Механизм поворота	л	5
Механизм хода	л	2 x 5

МАССА И УДЕЛЬНОЕ ДАВЛЕНИЕ НА ГРУНТ			
Стандартная машина с гусеницами 600 мм, ковшем 0,9 м <sup>3</sup> , оператором, полностью заправленная смазочными материалами и топливом			
	LC	SC	NLC
Эксплуатационная масса	21500 кг	21000 кг	21400 кг
Удельное давление на грунт	0,49 кг <sup>2</sup>	0,39 кг <sup>2</sup>	0,58 кг <sup>2</sup>

МЕХАНИЗМ ХОДА	
Тип	Гидростатическая трансмиссия
Гидромоторы хода	Аксиально-поршневого типа, полностью защищенные рамой ходовой части
Редуктор	Планетарный редуктор, ведущие звездочки с креплением на болтах
Рабочий тормоз	Уравновешивающий клапан для предотвращения превышения скорости на наклонной поверхности
Стояночный тормоз	Автоматический пружинный дискового типа с гидравлическим механизмом растормаживания
Преодолеваемый подъем	70 % (35°), непрерывный
Скорость перемещения	3,8 км/ч
Тяговое усилие	166 кНм

ГИДРАВЛИЧЕСКАЯ СИСТЕМА	
<b>Насосы</b>	
Основные насосы	Два регулируемых аксиально-поршневых насоса
Максимальный поток	2 x 220 л/мин
Насос сервоуправления	Шестеренчатый
Максимальный поток	20 л/мин

<b>Гидрораспределитель</b>	
Комбинированный четырех- и пятисекционный гидрораспределитель с секцией для вспомогательной гидролинии в стандартной комплектации.	

Параметры настройки предохранительных клапанов	
Стрела/рукоятка/ковш	343 бар
Контур вращения поворотной платформы	289 бар
Контур хода	343 бар
Контур управления	40 бар

СИСТЕМА ПОВОРОТА ПЛАТФОРМЫ	
Гидромотор поворота	Аксиально-поршневой
Тормоз поворотного механизма	Гидравлический тормоз и пружинный стояночный тормоз дискового типа с электроприводом
Редуктор	Планетарный
Крутящий момент механизма поворота	65,2 кНм
Механизм поворота	Большого диаметра, с внутренними зубьями, полностью герметичный, в масляной ванне.
Скорость вращения	12 об/мин

КАБИНА	
Штампованная стальная конструкция с высокопрочными элементами из прокатной стали. Превосходная круговая обзорность при копании, погрузке и перемещении грузов. Съемное переднее нижнее стекло и раздвижное заднее окно. Эргономичное расположение рычагов управления для уменьшения утомляемости оператора. Климат-контроль с обогревателем для комфорта оператора. Предусмотрен стеклоочиститель лобового стекла и запираемый отсек для личных вещей. Также установлены обрешиненная педаль хода и держатели для бутылки и документов. По дополнительному заказу устанавливаются переднее и верхнее ограждение кабины для защиты от падающих предметов. Дополнительные верхние фары на кабине.	

**СТАНДАРТНОЕ/ОПЦИОНАЛЬНОЕ ОБОРУДОВАНИЕ**

Оборудование	Стандартное/опциональное
Автоматический режим холостого хода двигателя	Стандартно
Рабочие фары: по одной на стреле и основной раме	Стандартно
Дополнительные фары: две на кабине и одна на противовесе	Стандартно
Стеклоочиститель лобового стекла	Стандартно
Защита вентилятора двигателя	Стандартно
Защита днища ходовой тележки	Стандартно
Защитные кожухи поворотной платформы	Стандартно
Фильтр предварительной очистки воздуха двигателя	Стандартно
Воздушный фильтр радиального типа с двумя элементами и защитой из проволоочной сетки	Стандартно
Генератор (75 А)	Стандартно
Вентилятор в кабине	Стандартно
Поддрессоренное кресло	Стандартно
Кабина с ковриком	Стандартно
Обрезиненные педали хода	Стандартно
Съемное переднее нижнее стекло кабины	Стандартно
Монтажные кронштейны гидрролинии гидромолота	Стандартно
Набор инструментов	Стандартно
Поручни и нескользкие площадки для прохода	Стандартно
Сетка для защиты радиатора от насекомых	Стандартно
FM-радио и аудиоплеер с динамиками	Опционально
Климат-контроль с печкой	Опционально
Ограждение кабины (спереди/сверху)	Опционально
Гидрролиния гидромолота	Опционально
Ковш общего назначения (0,9 куб. м, 1,02 куб. м)	Опционально
Аптечка	Опционально
Огнетушитель	Опционально
Рукоять 3 м	Опционально
Насос дозаправки	Опционально
Варианты траков 500 мм, 600 мм, 700 мм, 800 мм	Опционально
Удлиненные стрела и рукоять (стрела 8,7 м и рукоять 6,4 м)	Опционально
Усиленный ковш (0,9 м³)	Опционально
Гидромолот НМ160Т	Опционально

**СИСТЕМА ФИЛЬТРАЦИИ ГИДРОСИСТЕМЫ**

В баке	150 микрон, сетчатый фильтр.
Обратная линия основного контура	10 микрон, волоконный элемент.
Гидрролиния управления	10 микрон, бумажный элемент
Обратная линия контура гидромолота	10 микрон, элемент с армированной микроструктурой.
Охлаждение	Масляный радиатор с воздушным охлаждением и незасоряемыми волнообразными ячейками. Предусмотрена сетка для защиты от насекомых, чтобы предотвратить засорение поверхностей радиаторов.

**ЭКСКАВАТОРНЫЙ КОВШ**

Ковш	Ширина режущей кромки (мм)
0,9 м³ (общего назначения)	1198
1,02 м³ (общего назначения)	1350

**ТРАНСПОРТНАЯ СКОРОСТЬ И ТЯГОВОЕ УСИЛИЕ**







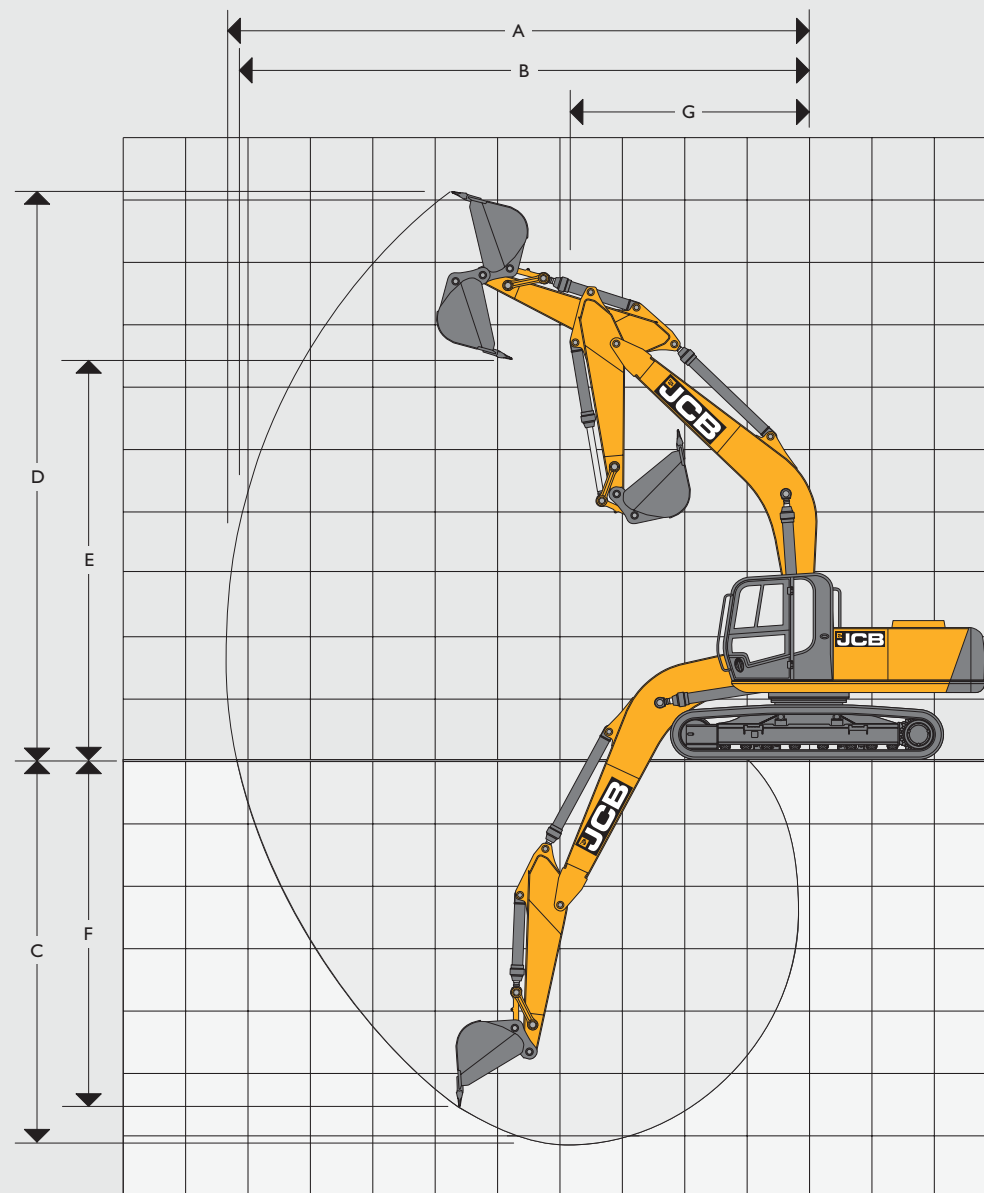



Скорость движения	3,8 км/ч
Тяговое усилие	166 кНм













РАБОЧИЙ ДИАПАЗОН			
	Длина стрелы:	5,7 м	
	Длина рукояти:	2,4 м	3,0 м
A	Максимальный вылет	мм 9,30	9,79 м
B	Максимальный вылет на уровне земли	мм 9,10	9,61
C	Максимальная глубина копания	мм 5,98	6,59
D	Максимальная высота копания	мм 9,03	9,12
E	Максимальная высота выгрузки	мм 6,46	6,57
F	Максимальная глубина копания вертикальной стенки	мм 5,47	6,14
G	Минимальный радиус поворота	мм 3,85	3,74
	Поворот ковша	183°	182°
	Максимальное усилие отрыва на рукояти	кНм 114,7	96,5
	Максимальное усилие отрыва на ковше	кНм 129,5	129,5













**ГРУЗОПОДЪЕМНОСТЬ — ДЛИНА РУКОЯТИ: 2,4 М, СТРЕЛА 5,7 М, ТРАКИ: 600 ММ, БЕЗ КОВША JS205 LC**

Вылет	3 м		4,5 м		6 м		7,5 м		Грузоподъемность при максимальном вылете		
											мм
Высота точки подвеса груза	кг	кг	кг	кг	кг	кг	кг	кг	кг	кг	мм
7,5 м									5248*	5248*	5577
6,0 м					6046*	4933			4840*	4009	6782
4,5 м			7624*	7427	6573*	4775	4786*	3346	4760*	3343	7504
3,0 м			9624*	6864	7250	4539	5134	3264	4754	3023	7876
1,5 м			11036	6414	6999	4317	5023	3163	4609	2909	7950
0 м			10789	6210	6837	4174	4949	3096	4742	2974	7735
- 1,5 м	10531*	10531*	10753	6175	6789	4134			5238	3265	7202
- 3,0 м	14788*	12217	10778*	6279	6882	4214			6466	3989	6273
- 4,5 м		12473	7952*	6442					7449*	6179	4711

**ГРУЗОПОДЪЕМНОСТЬ — ДЛИНА РУКОЯТИ: 3,0 М, СТРЕЛА 5,7 М, ТРАКИ: 600 ММ, БЕЗ КОВША JS205 LC**

Вылет	3 м		4,5 м		6 м		7,5 м		Грузоподъемность при максимальном вылете		
											мм
Высота точки подвеса груза	кг	кг	кг	кг	кг	кг	кг	кг	кг	кг	мм
7,5 м									4591*	4376	6450
6,0 м							4307*	3373	4240*	3360	7515
4,5 м					6036*	4776	5220	3332	4134*	2866	8171
3,0 м			8795*	6931	6992*	4514	5090	3214	4157	2614	8514
1,5 м			10714*	6399	6945	4256	4949	3084	4037	2518	8583
0 м			10680	6098	6736	4071	4840	2986	4128	2560	8383
- 1,5 м	9085*	9085*	10562	6000	6640	3986	4802	2951	4481	2767	7896
- 3,0 м	15226*	11815	10618	6047	6669	4012			5299	3259	7059
- 4,5 м	13221*	12180	9478*	6252					6975*	4491	5721

**ГРУЗОПОДЪЕМНОСТЬ — ДЛИНА РУКОЯТИ: 2,4 М, СТРЕЛА 5,7 М, ТРАКИ: 800 ММ, БЕЗ КОВША JS205 SC**



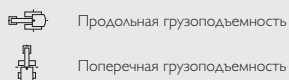







Вылет	3 м		4,5 м		6 м		7,5 м		Грузоподъемность при максимальном вылете		
											мм
Высота точки подвеса груза	кг	кг	кг	кг	кг	кг	кг	кг	кг	кг	мм
7,5 м									5830*	5220	5533
6,0 м					5630*	4590			5580*	3750	6755
4,5 м			7130*	6900	6110*	4450			4710	3120	7486
3,0 м			9020*	6390	6500	4240	4620	3040	4290	2820	7868
1,5 м			9750	5980	6280	4030	4520	2950	4150	2710	7949
0 м			9530	5790	6130	3900	4460	2890	4260	2770	7741
- 1,5 м	11210*	11020	9500	5760	6080	3860			4700	3040	7218
- 3,0 м	14070*	11210	9600	5850	6170	3930			5770	3700	6300
- 4,5 м	10600*	10600*	7520*	6120					6930*	5670	4760























- Примечания:
1. Для определения грузоподъемности с учетом ковша и быстросъемного механизма необходимо вычесть массу ковша и быстросъемного механизма из указанных в таблице значений.
  2. Значения грузоподъемности определены в соответствии со стандартом ISO 10567, а именно: выбирается меньшее из двух значений — 75 % от минимальной опрокидывающей нагрузки или 87 % грузоподъемности, развиваемой гидравлической системой. Значения грузоподъемности, отмеченные знаком «\*», определены на основе грузоподъемности, развиваемой гидравлической системой.
  3. Значения грузоподъемности определены при условии, что машина находится на твердой ровной поверхности.
  4. Максимальная грузоподъемность может быть ограничена законодательными нормами. Обратитесь к дилеру.

Все размеры, значения массы и времени, а также отдельные характеристики, указанные в этой брошюре, могут изменяться. Компания JCB оставляет за собой право вносить изменения в технические характеристики машин без предварительного уведомления.



Грузоподъемность — ДЛИНА РУКОЯТИ: 3,0 м, СТРЕЛА 5,7 м, ТРАКИ: 800 мм, БЕЗ КОВША												JS205 SC
Вылет	3 м		4,5 м		6 м		7,5 м		Грузоподъемность при максимальном вылете			
												
Высота точки подвеса груза	кг	кг	кг	кг	кг	кг	кг	кг	кг	кг	мм	
7,5 м									4591*	3935	6450	
6,0 м							4307*	3023	4240*	3011	7515	
4,5 м					6036*	4285	4671	2982	4038	2557	8171	
3,0 м			8795*	6147	6430	4029	4545	2866	3712	2324	8514	
1,5 м			9609*	5633	6148	3776	4407	2739	3600	2232	8583	
0 м			9265	5342	5945	3595	4301	2642	3675	2264	8383	
- 1,5 м	9085*	9085*	9153	5247	5853	3513	4264	2608	3984	2447	7896	
- 3,0 м	15226*	10094	9206	5293	5881	3538			4703	2884	7059	
- 4,5 м	13221*	10438	9441	5491					6538	3977	5721	

Грузоподъемность — ДЛИНА РУКОЯТИ: 2,4 м, СТРЕЛА 5,7 м, ТРАКИ: 500 мм, БЕЗ КОВША												JS205 NLC
Вылет	3 м		4,5 м		6 м		7,5 м		Грузоподъемность при максимальном вылете			
												
Высота точки подвеса груза	кг	кг	кг	кг	кг	кг	кг	кг	кг	кг	мм	
7,5 м									5830*	5000	5533	
6,0 м					5630*	4400			5580*	3610	6755	
4,5 м			7130*	6570	6110*	4270			5420	3000	7486	
3,0 м			9020*	6070	6940*	4060	5320	2920	4940	2710	7868	
1,5 м			10630*	5670	7290	3860	5220	2830	4790	2610	7949	
0 м			11280	5490	7130	3730	5150	2770	4930	2660	7741	
- 1,5 м	11210*	10190	11170*	5460	7090	3690			5440	2920	7218	
- 3,0 м	14070*	10370	10190*	5550	7170	3760			6690	3550	6300	
- 4,5 м	10600*	10600*	7520*	5810					6930*	5400	4760	

Грузоподъемность — ДЛИНА РУКОЯТИ: 3,0 м, СТРЕЛА 5,7 м, ТРАКИ: 500 мм, БЕЗ КОВША												JS205 NLC
Вылет	3 м		4,5 м		6 м		7,5 м		Грузоподъемность при максимальном вылете			
												
Высота точки подвеса груза	кг	кг	кг	кг	кг	кг	кг	кг	кг	кг	мм	
7,5 м					4800*	4490			4130*	4130*	6226	
6,0 м									3870*	3190	7332	
4,5 м					5530*	4320	5230*	3030	3840*	2700	8011	
3,0 м	12490*	11200	8140*	6200	6420*	4090	5330	2930	3970*	2450	8367	
1,5 м			9960*	5720	7300	3860	5200	2810	4250*	2350	8444	
0 м	6660*	6660*	11020*	5450	7100	3690	5100	2720	4450	2390	8249	
- 1,5 м	11050*	9950	11140	5360	7010	3620	5070	2690	4830	2580	7760	
- 3,0 м	15210*	10100	10630*	5400	7040	3640			5740	3040	6916	
- 4,5 м	12430*	10420	8850*	5590					6850*	4210	5552	

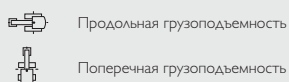

- Примечания:
- Для определения грузоподъемности с учетом ковша и быстросъемного механизма необходимо вычесть массу ковша и быстросъемного механизма из указанных в таблице значений.
  - Значения грузоподъемности определены в соответствии со стандартом ISO 10567, а именно: выбирается меньшее из двух значений — 75 % от минимальной опрокидывающей нагрузки или 87 % грузоподъемности, развиваемой гидравлической системой. Значения грузоподъемности, отмеченные знаком «\*», определены на основе грузоподъемности, развиваемой гидравлической системой.
  - Значения грузоподъемности определены при условии, что машина находится на твердой ровной поверхности.
  - Максимальная грузоподъемность может быть ограничена законодательными нормами. Обратитесь к дилеру.

Все размеры, значения массы и времени, а также отдельные характеристики, указанные в этой брошюре, могут изменяться. Компания JCB оставляет за собой право вносить изменения в технические характеристики машин без предварительного уведомления.









JCB

JCB

JS205L2

JCB

JCB





**ОДНА КОМПАНИЯ — СВЫШЕ 300 МОДЕЛЕЙ МАШИН**

Ближайший дилер JCB

ООО "Предприятие "Стройкомплект" -  
официальный дилер спецтехники JCB  
в Уральском, Сибирском регионах  
и на Дальнем Востоке  
Телефон бесплатной горячей линии:  
8 800 700 5 066 [www.skl.ru](http://www.skl.ru)

 ПРЕДПРИЯТИЕ  
**СТРОЙКОМПЛЕКТ** [WWW.SKLRU](http://WWW.SKLRU)

9999/5740(ru-RU) 04/16 Выпуск 3

### Гусеничный экскаватор JS205 SC/LC/NLC

Мощность двигателя: 104 кВт (140 л. с.) Емкость ковша: 0,9 – 1,02 м<sup>3</sup>

Эксплуатационная масса: 21 000 – 21 500 кг

JCB Sales Limited, Rocoester, Staffordshire, United Kingdom (Великобритания) ST14 5JP.

Телефон: +44 (0)1889 590312, эл. почта: [salesinfo@jcb.com](mailto:salesinfo@jcb.com)

Новейшую информацию о модельном ряде продукции можно загрузить на веб-сайте: [www.jcb.ru](http://www.jcb.ru)

© JCB Sales, 2016. Все права защищены. Категорически запрещается полное или частичное воспроизведение, сохранение в информационно-поисковых системах или передача в любой форме и любым способом, в том числе электронное, механическое воспроизведение и ксерокопирование данной публикации без предварительного разрешения JCB Sales. Сведения об эксплуатационной массе, размерах, грузоподъемности и других технических характеристиках в данной публикации представлены исключительно в ознакомительных целях — характеристики конкретной машины могут отличаться от указанных. Поэтому не следует полагаться на эти данные, определяя пригодность машины для конкретного применения. Необходимые указания и рекомендации можно получить у дилера компании JCB. Компания JCB оставляет за собой право вносить изменения в технические характеристики машин без предварительного уведомления. Иллюстрации и технические характеристики могут включать дополнительное оборудование и оснащение. Логотип JCB — зарегистрированный товарный знак компании J. C. Bamford Excavators Ltd.

 **JCB**